

**CITROËN BERLINGO
CITROËN BERLINGO FIRST
PEUGEOT PARTNER**

D8.864 Rev.0 / 2005.11.05

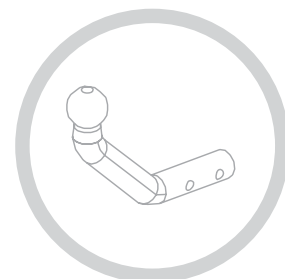

-
- ✳ **Enganche fabricado por URBENI adaptable a la marca del vehículo.**
 - ✳ **Towbar made by URBENI adaptable to the brand of the vehicle.**
 - ✳ **Attelage fabriqué par URBENI adaptable à la marque de ce véhicule.**
 - ✳ **Für dieses Fahrzeug angepasst und hergestellt durch URBENI**
 - ✳ **Dispositivo de traino URBENI adeguato alla marca di questo veicolo.**

URBENI le ofrece una garantía del producto por un periodo de 2 años desde la fecha de entrega. conforme lo dispuesto en la directiva 1999/44/CE y la ley 23/2003, esta garantía está limitada a reemplazar el producto defectuoso y en ningún caso se extenderá a daños o perjuicios consecuenciales.

THE URBENI's products have a warranty period of 2 years after the delivery date, conform to the standard 1999/44/CE, this warranty is limited to the replacement of the defective products, and it will not never cover any derivate damages.

Les produits d'URBENI ont une garantie de 2 ans depuis la date de livraison ce qui est conforme à la Normative Européenne 1999/44CE. Cette garantie inclue de remplacer le produit défectueux, mais en aucun cas les dommages ou préjudices conséquents

URBENI gewährt eine Garantie von einen 2 Jahre in ordnung nach dem Fertigungsnorm. Der Hersteller behält sich das Recht vor die schadhafte Ware zu repaieren oder zu ersetzen und in keinem Fall übernimmt er Folgekosten für Schäden an Dritten.

Bemerkung: Für einen Mangel am Produkt, der durch den Fahrzeughalter oder eine andere. Person aufgrund unsachgemäßer Benutzung verursacht wurde, übernimmt Urbeni keine Haftung. Alle befestigungsschrauben der KmH nach ca. 1000 Anhänger-Km und bei jeder Fahrzeuginspektion gemäss den angegebenen Anziehdrehmomenten nachziehen

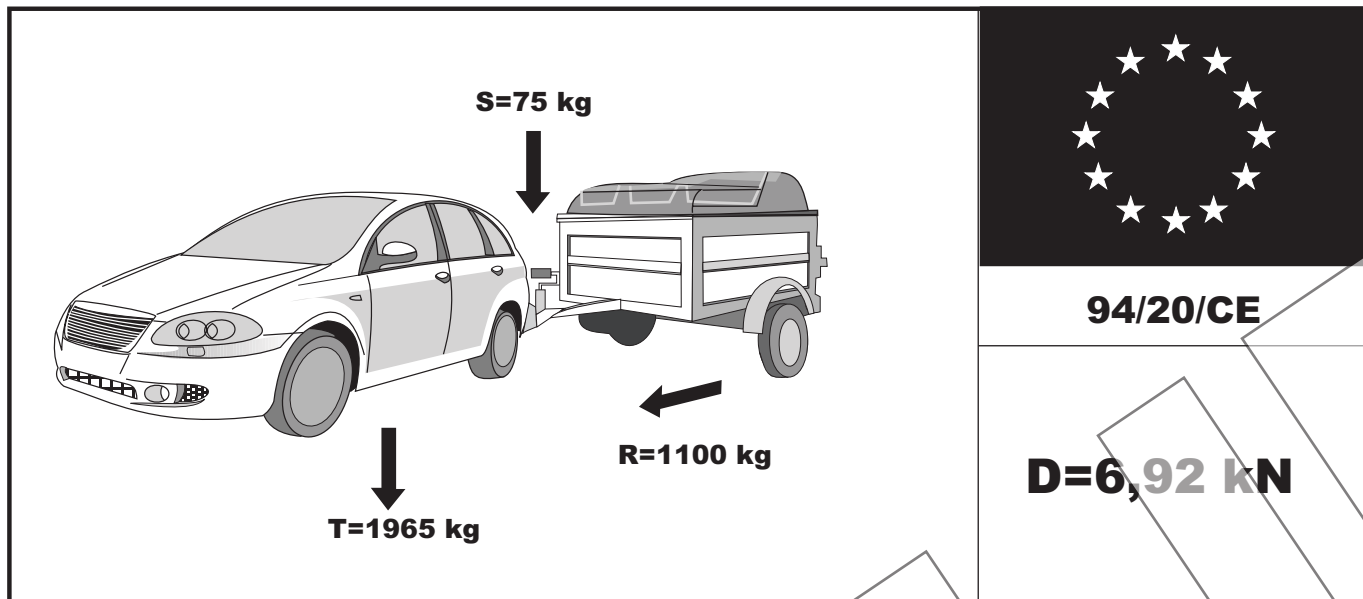

$g = 9,81 \text{ m/s}^2$

$$D = \frac{T \cdot R}{1000 \cdot (T + R)} \cdot g \quad T = \frac{R \cdot D \cdot 1000}{(g \cdot R) - (1000 \cdot D)} \quad R = \frac{R \cdot D \cdot 1000}{(g \cdot T) - (1000 \cdot D)}$$

kN kg kg

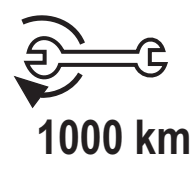

	M8	M10	M12	M14	M16
N·m	23	50	80	135	200

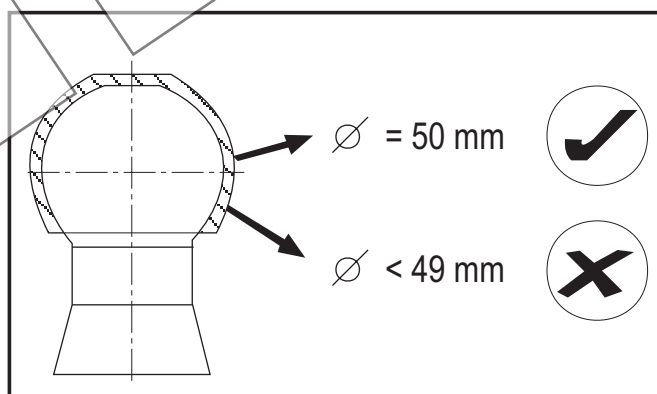

URBENi

75 kg

S

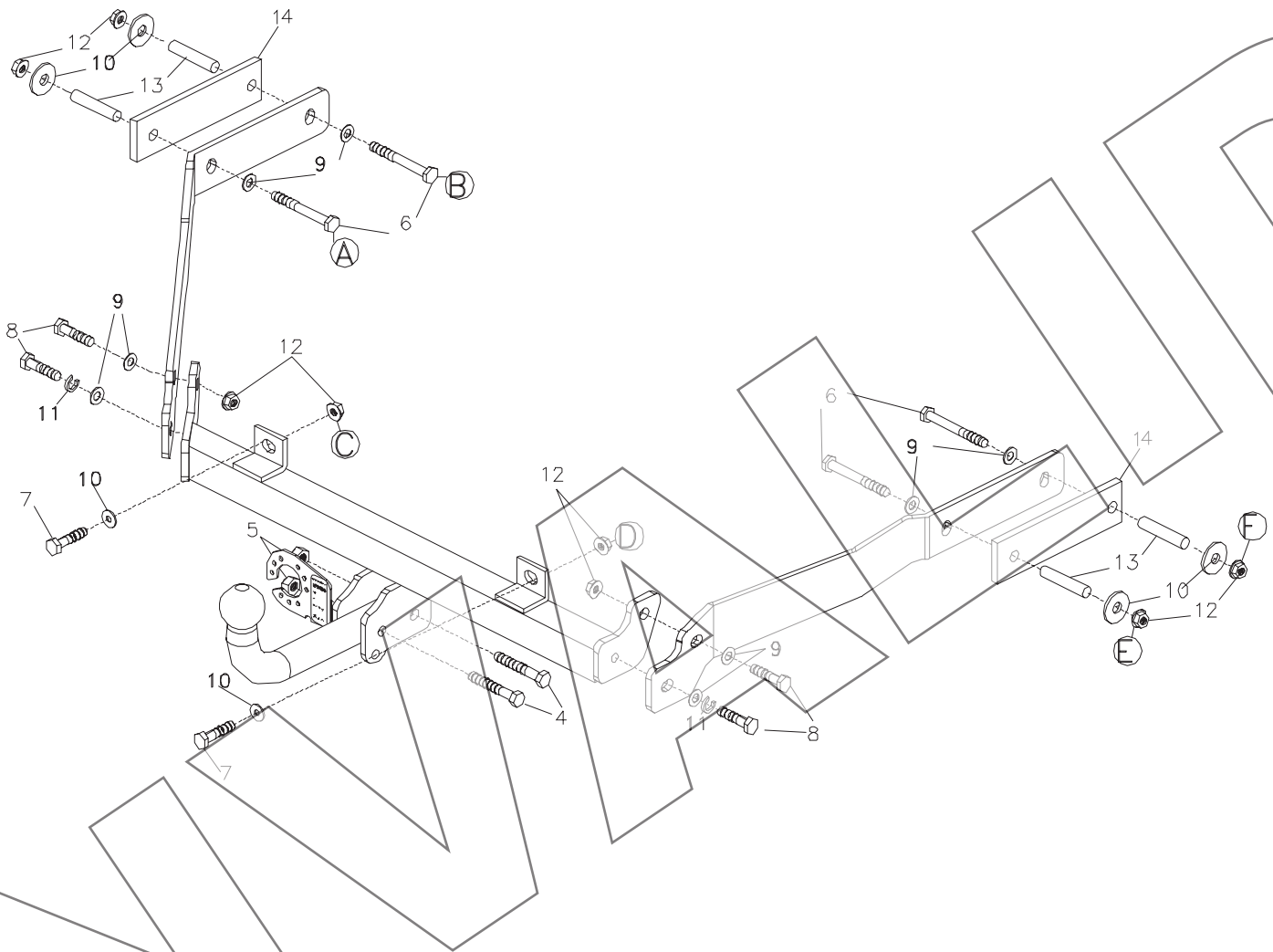

REF: 00760

URBENi

CLASS **A50-X**









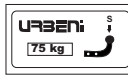

e13 APPROVAL NUMBER
00*2094

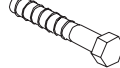
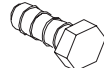
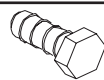
TYPE **C 033**

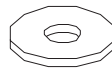
D- VALUE
D **6,92** kN

MAX. VERT. LOAD.
S **75** kg

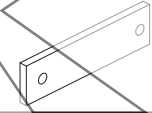
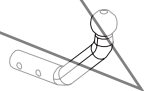
www.urbeni.com
MADE IN SPAIN

N°		Q	
1		1	
2		1	
3		1	
6		4	M10x100 DIN 931
7		2	M10x25 DIN 933
8		4	M10x30 DIN 933
9		8	M12 DIN 125
10		6	M10 DIN 9021
11		2	M10 DIN 7980
12		8	M10 DIN 6923
13		4	DIAM.14x50 mm.
14		2	
			
4		2	M12x70 DIN 931
5		2	M12 DIN 985

1

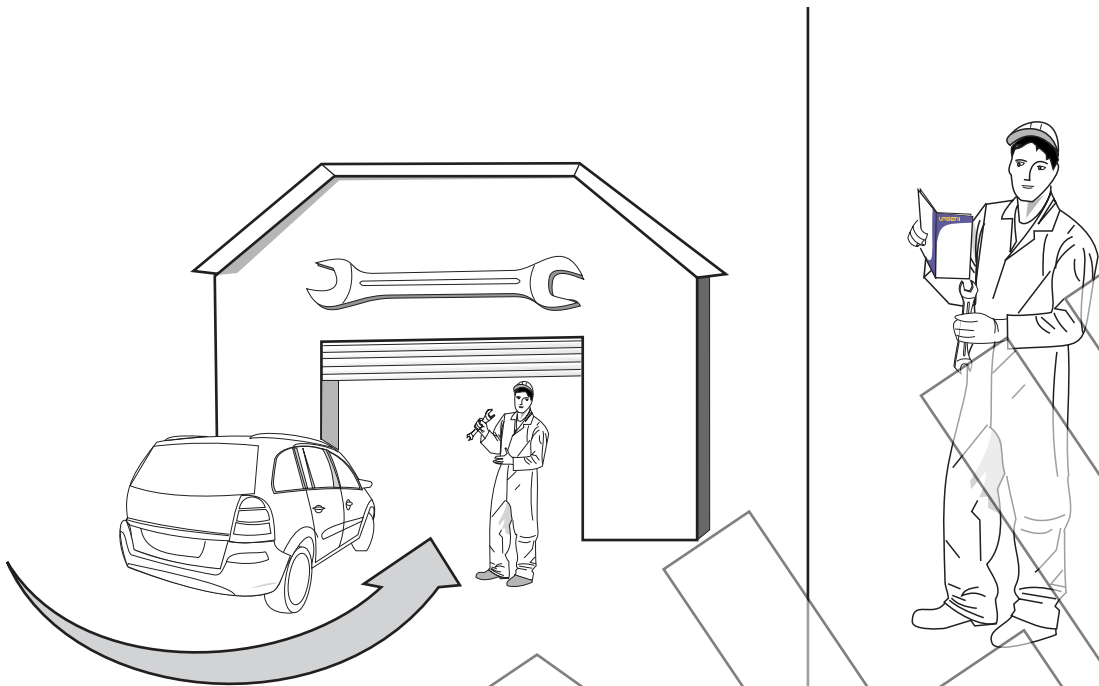

2

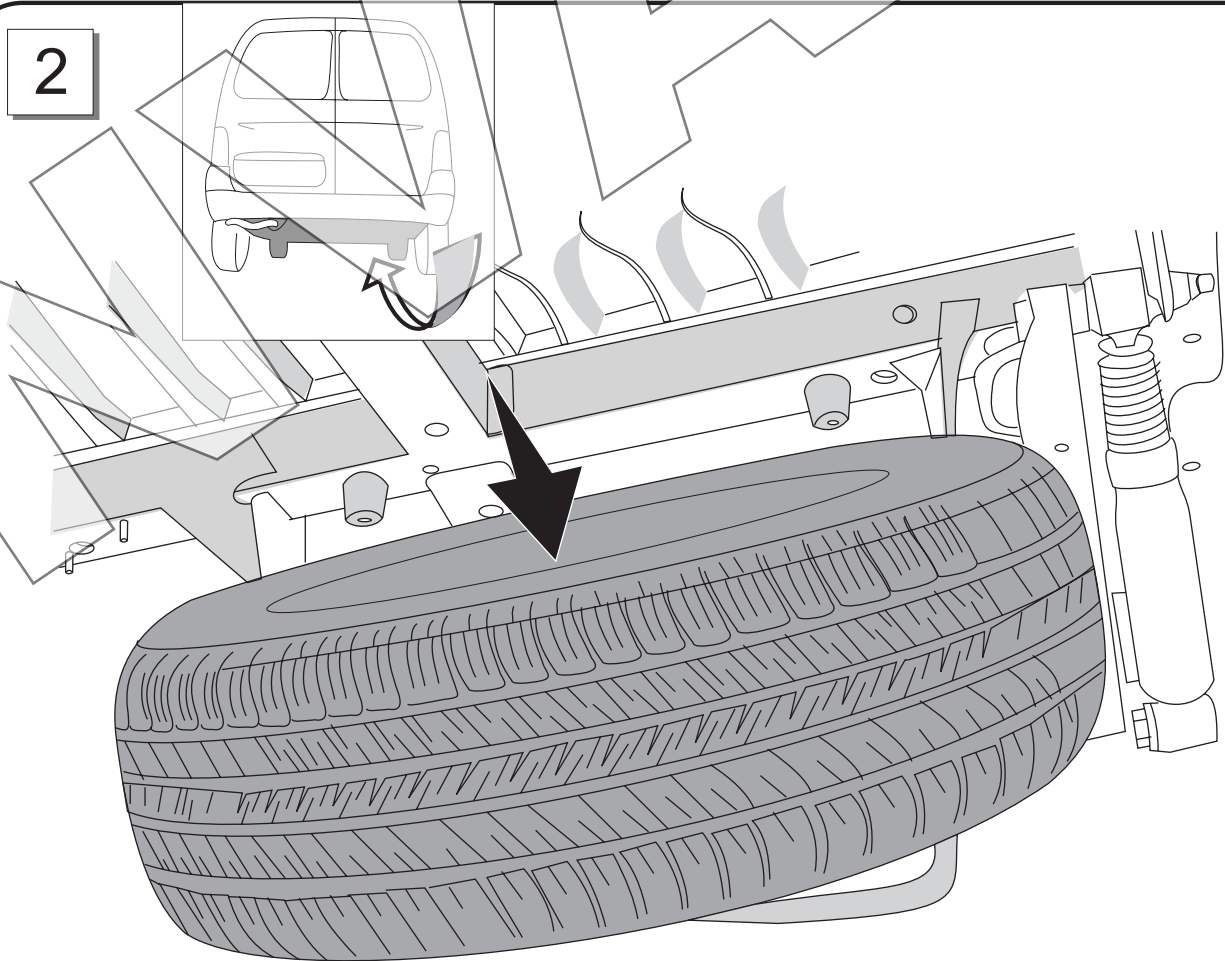

3

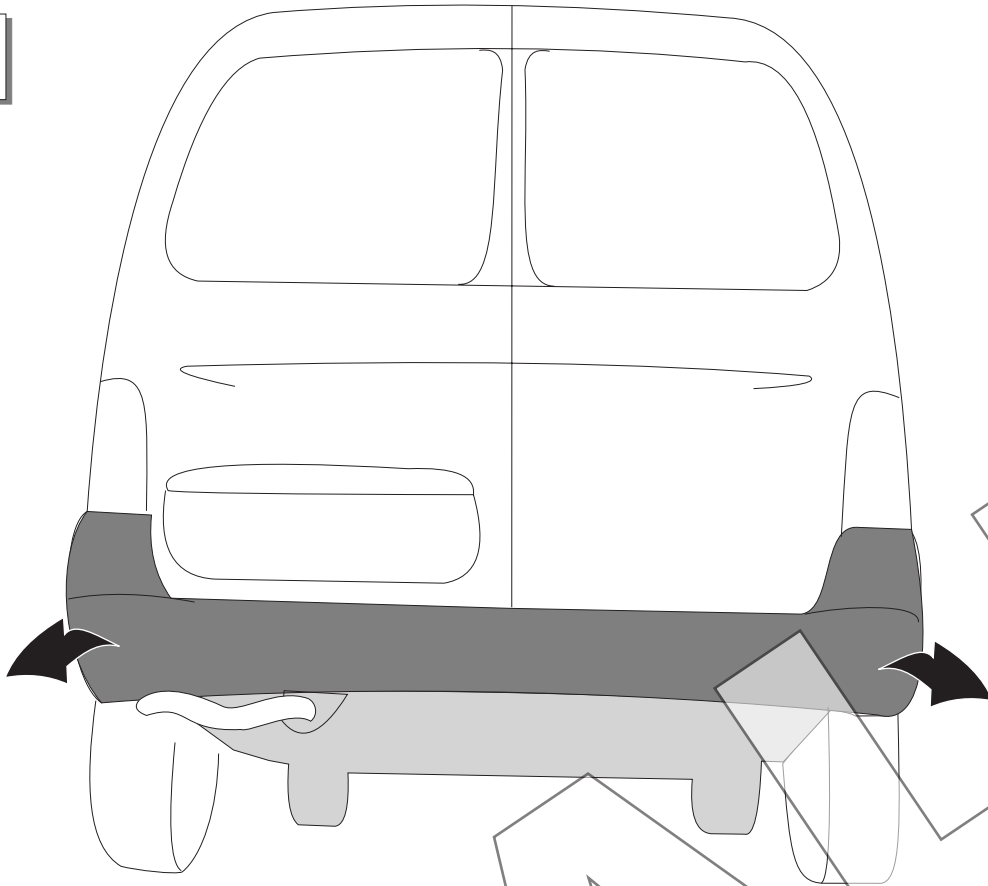

4

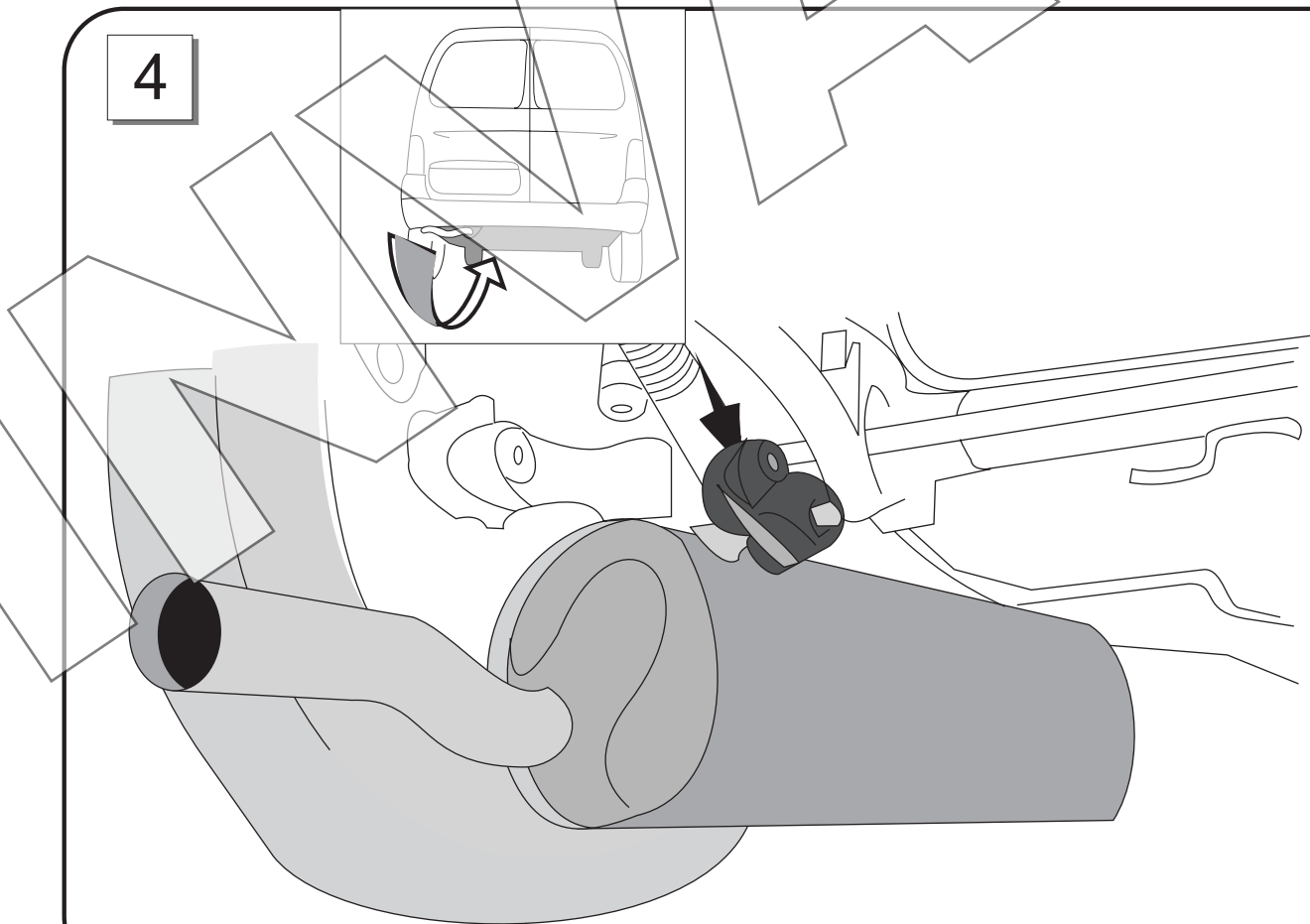

5

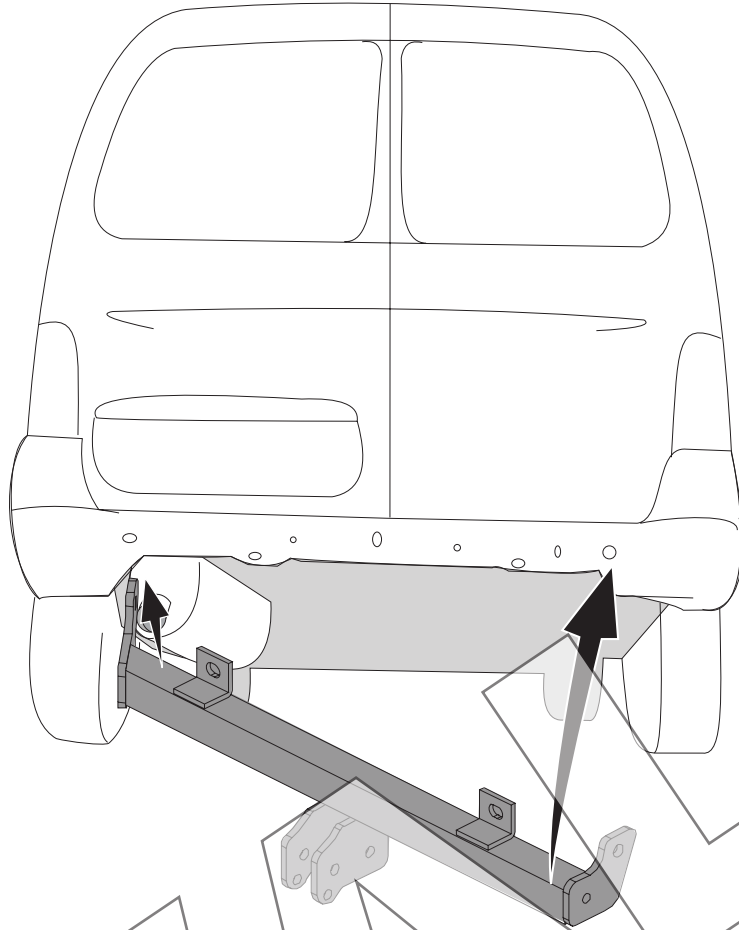

6

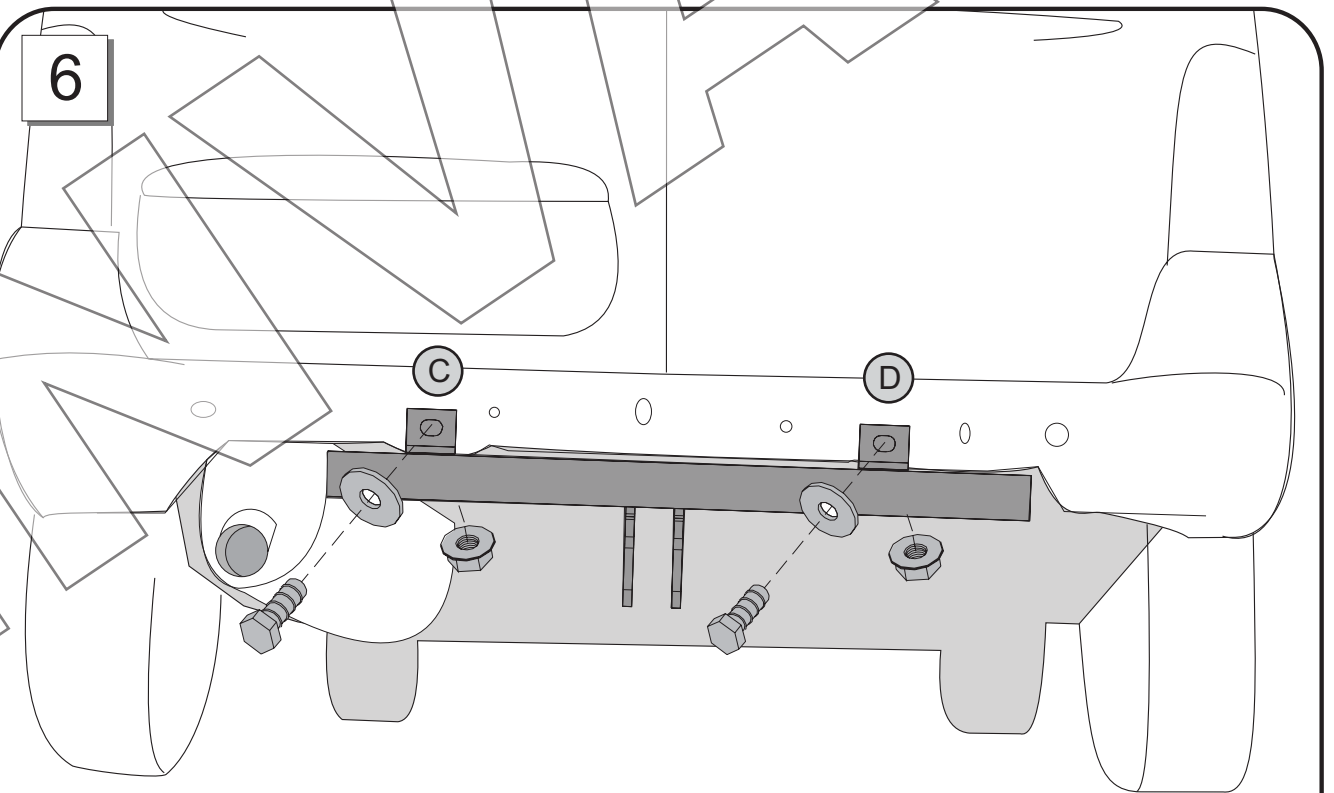

7

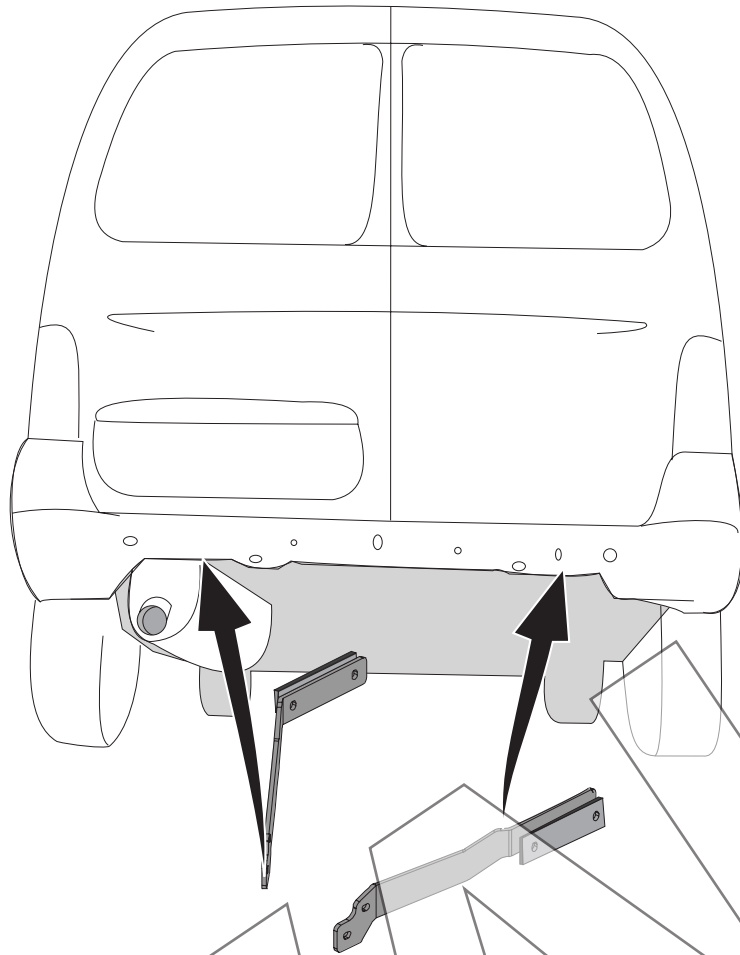

8

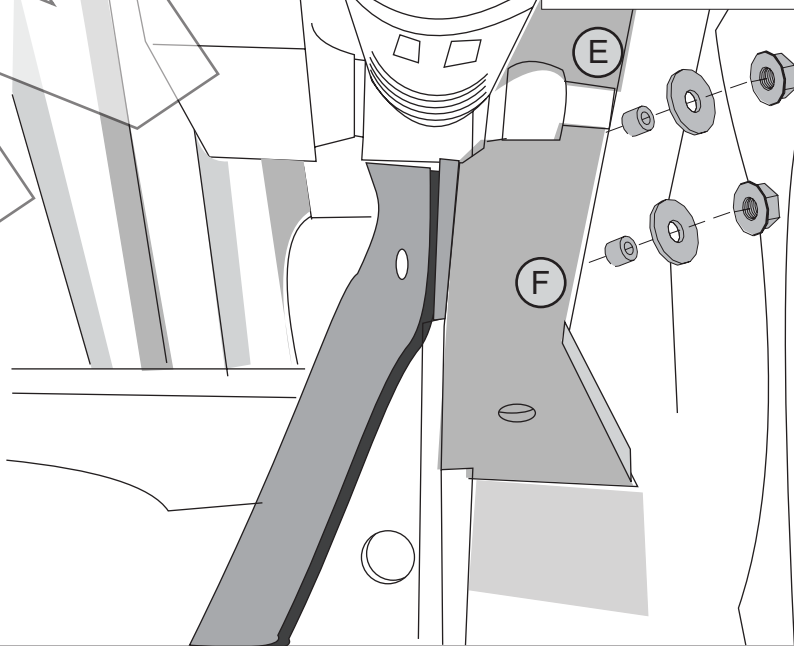
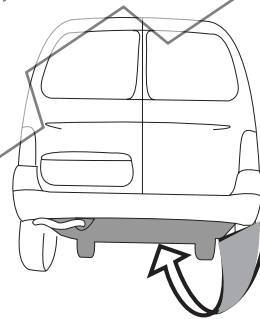

9

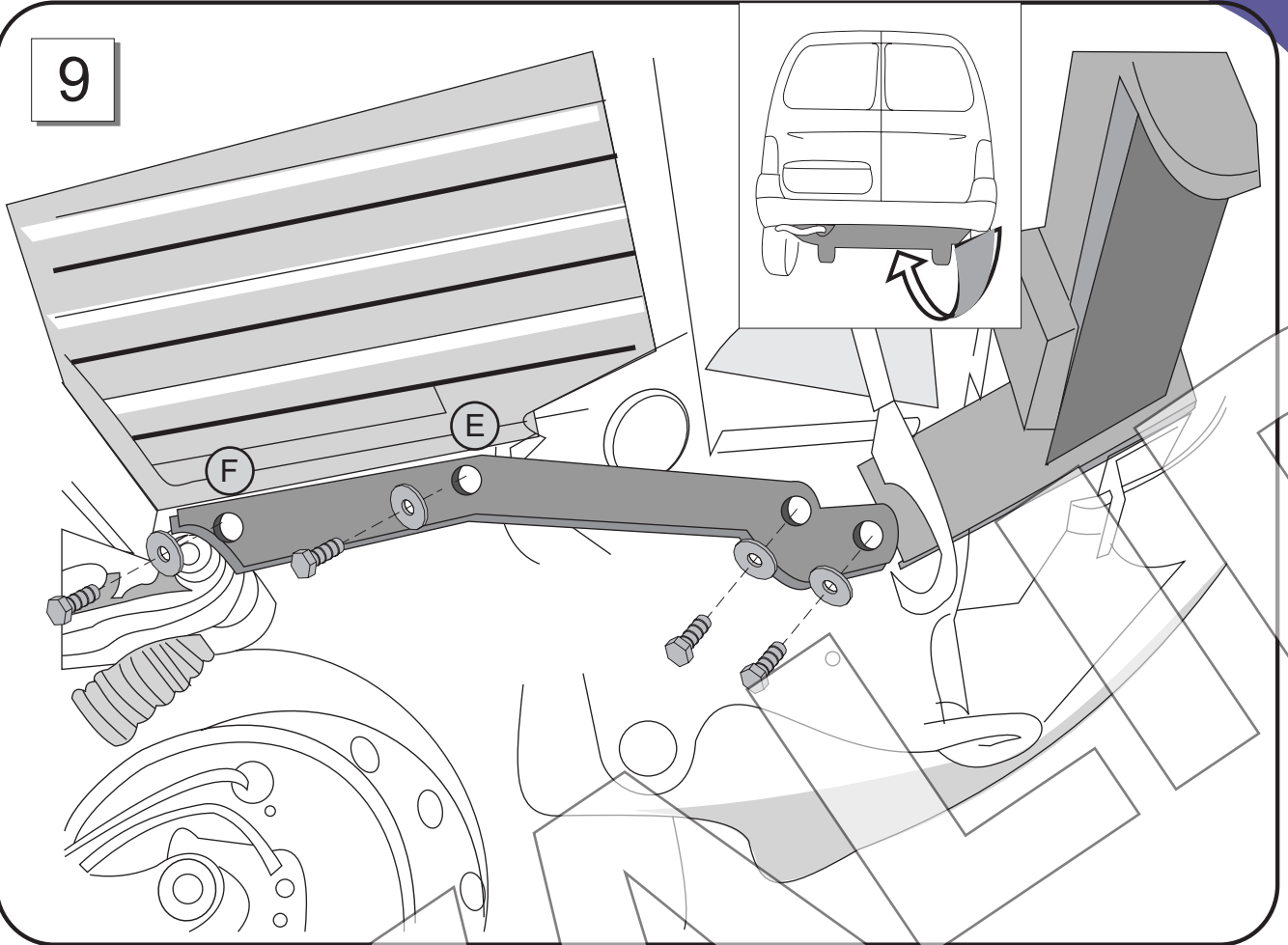

10

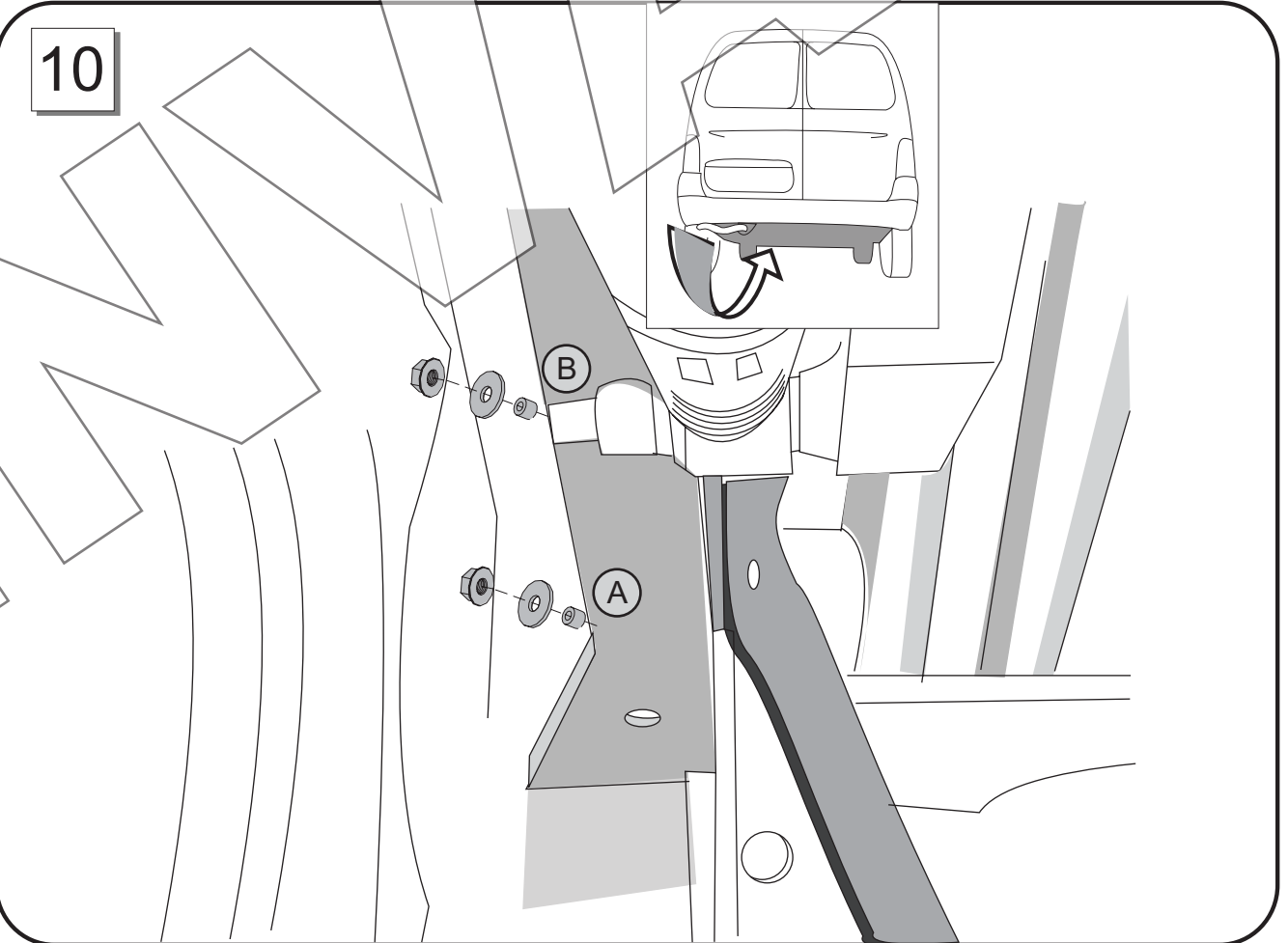

11

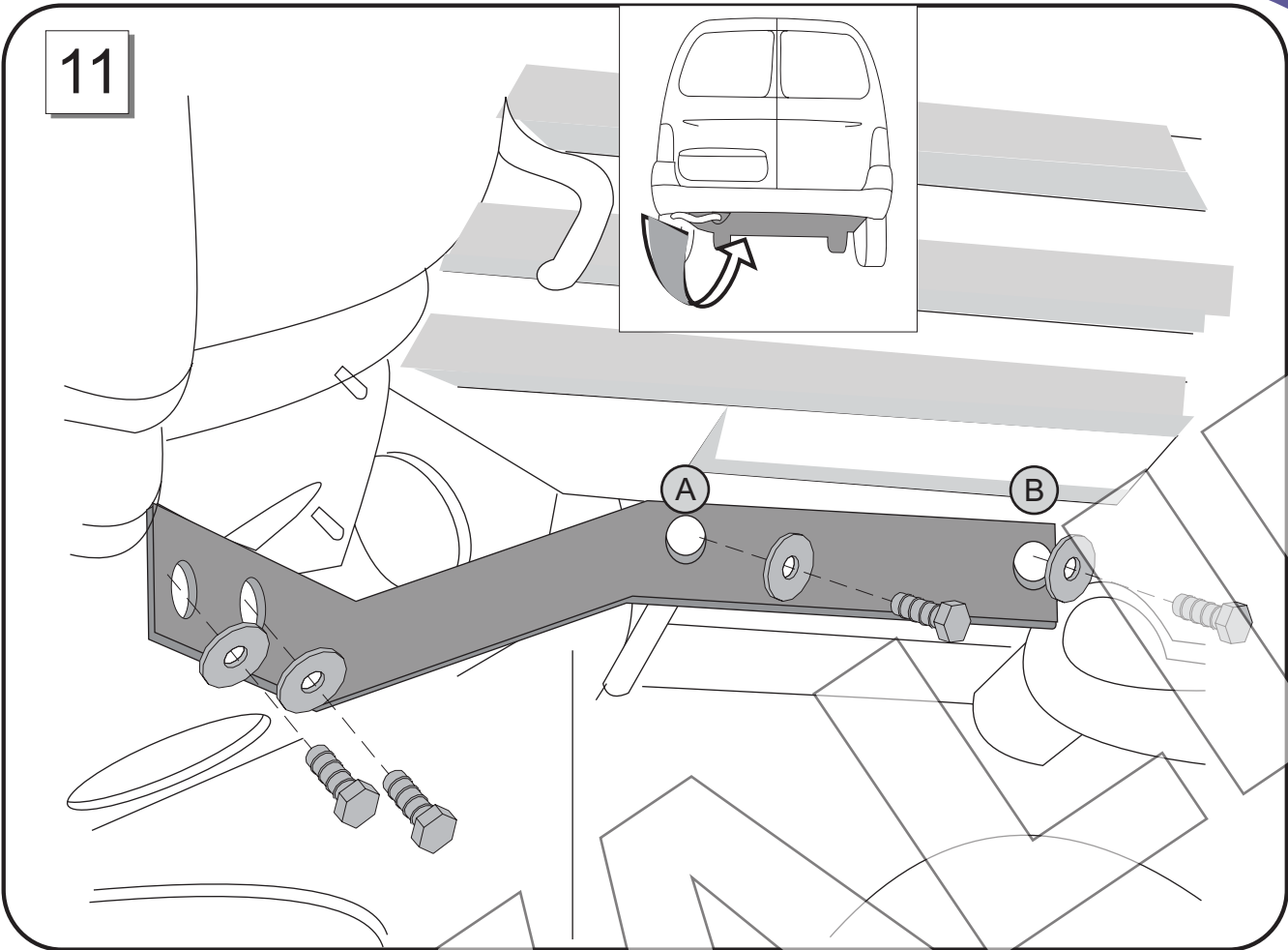

12

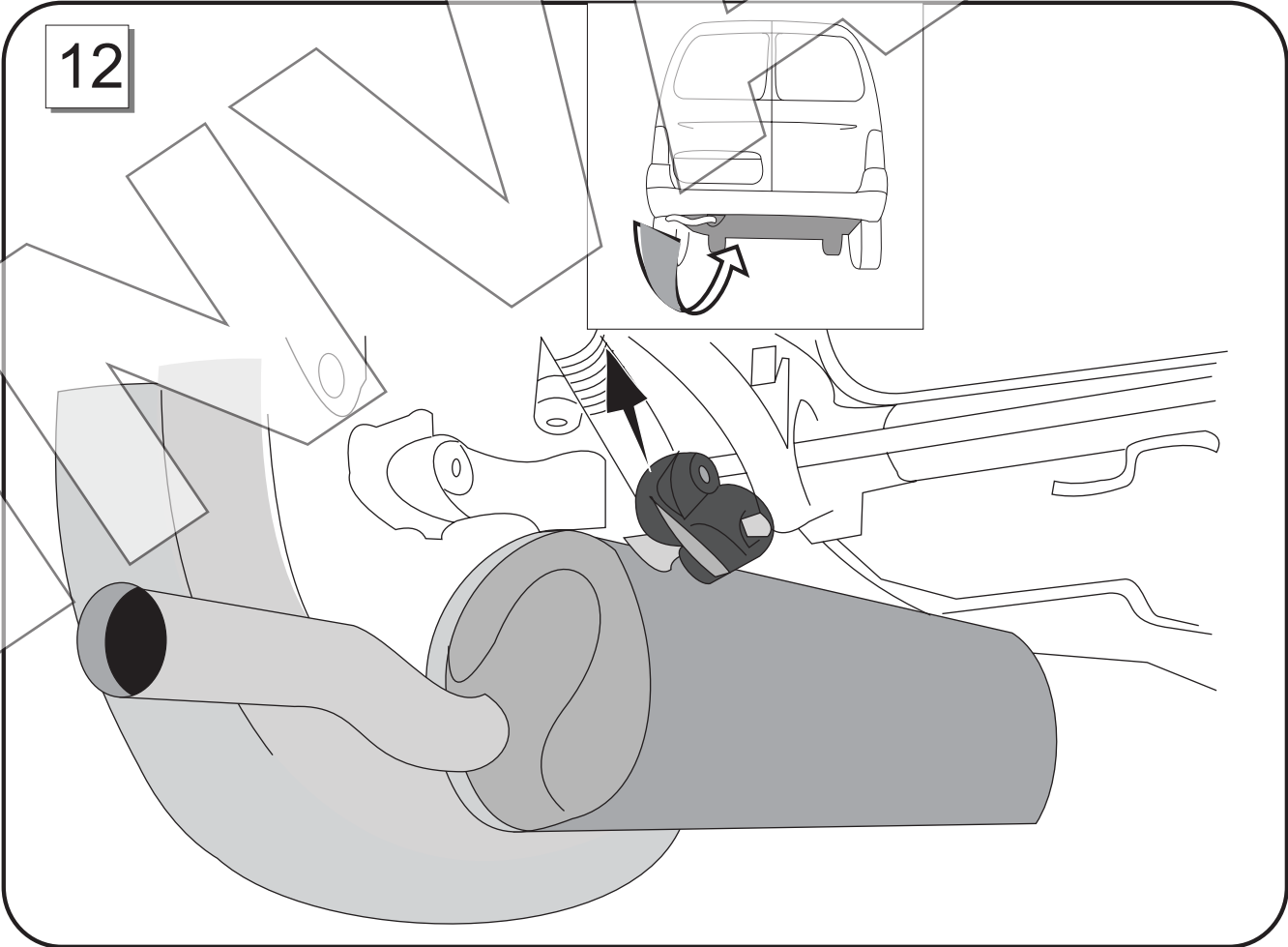

13

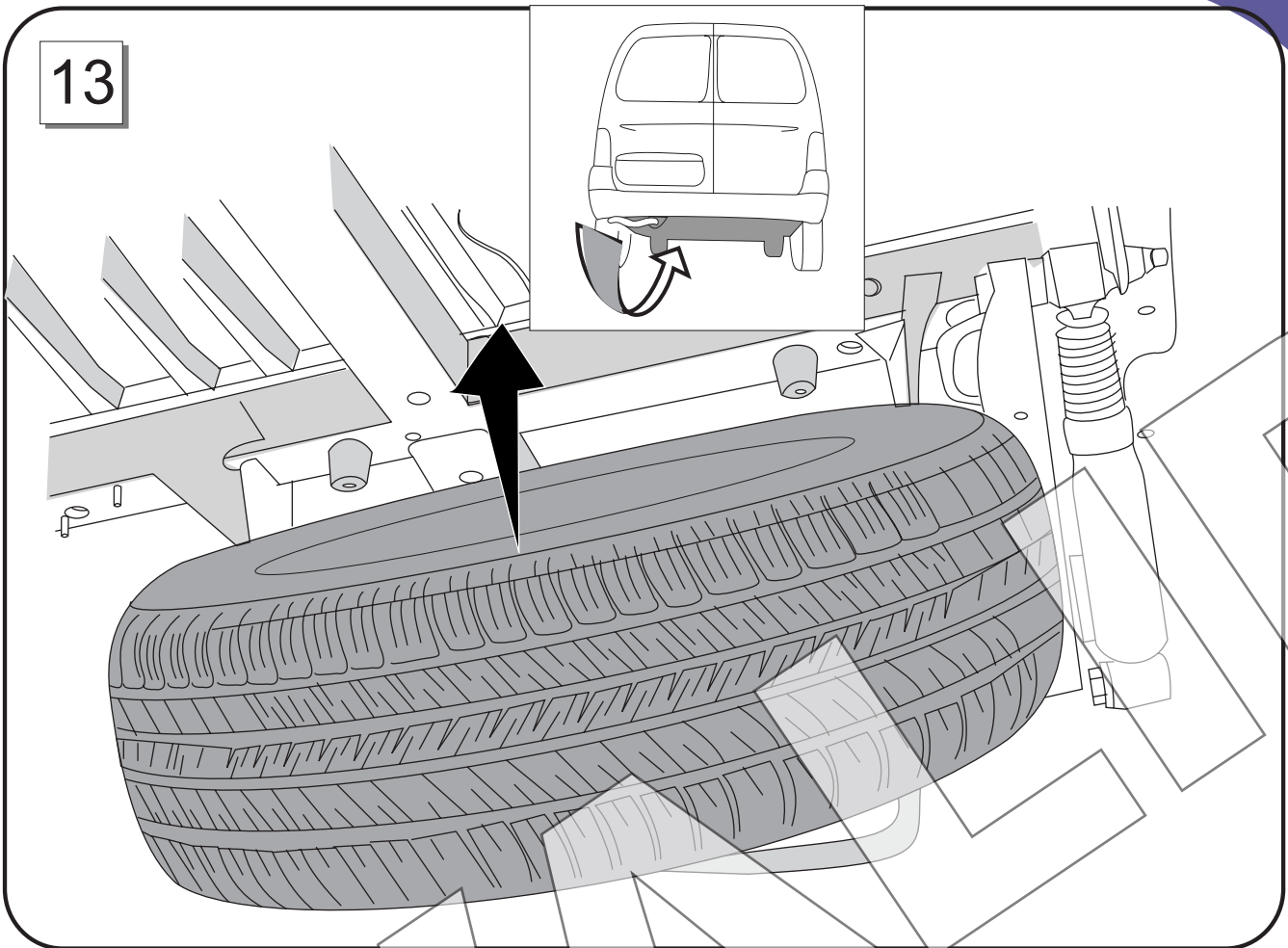

14

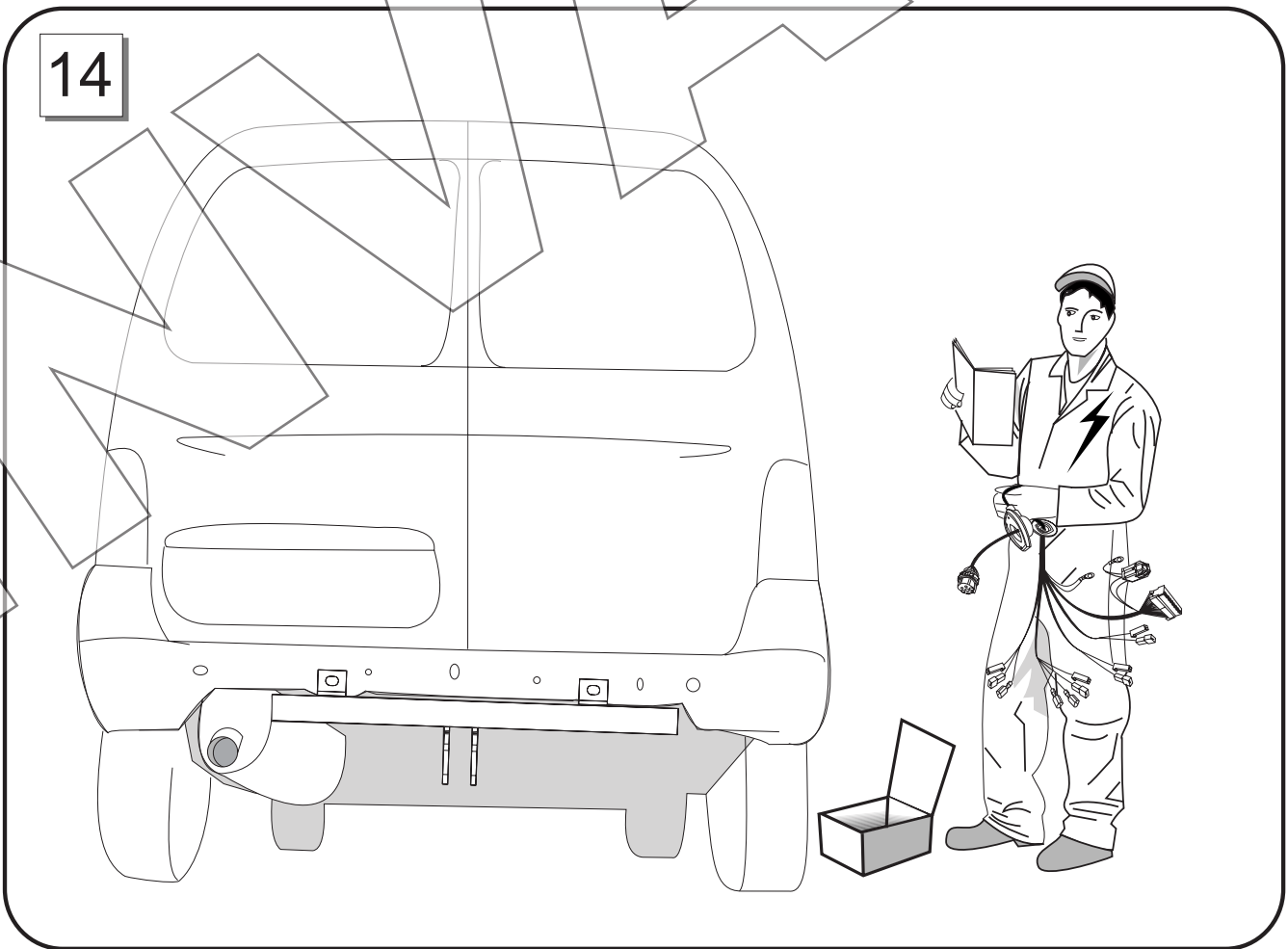

15

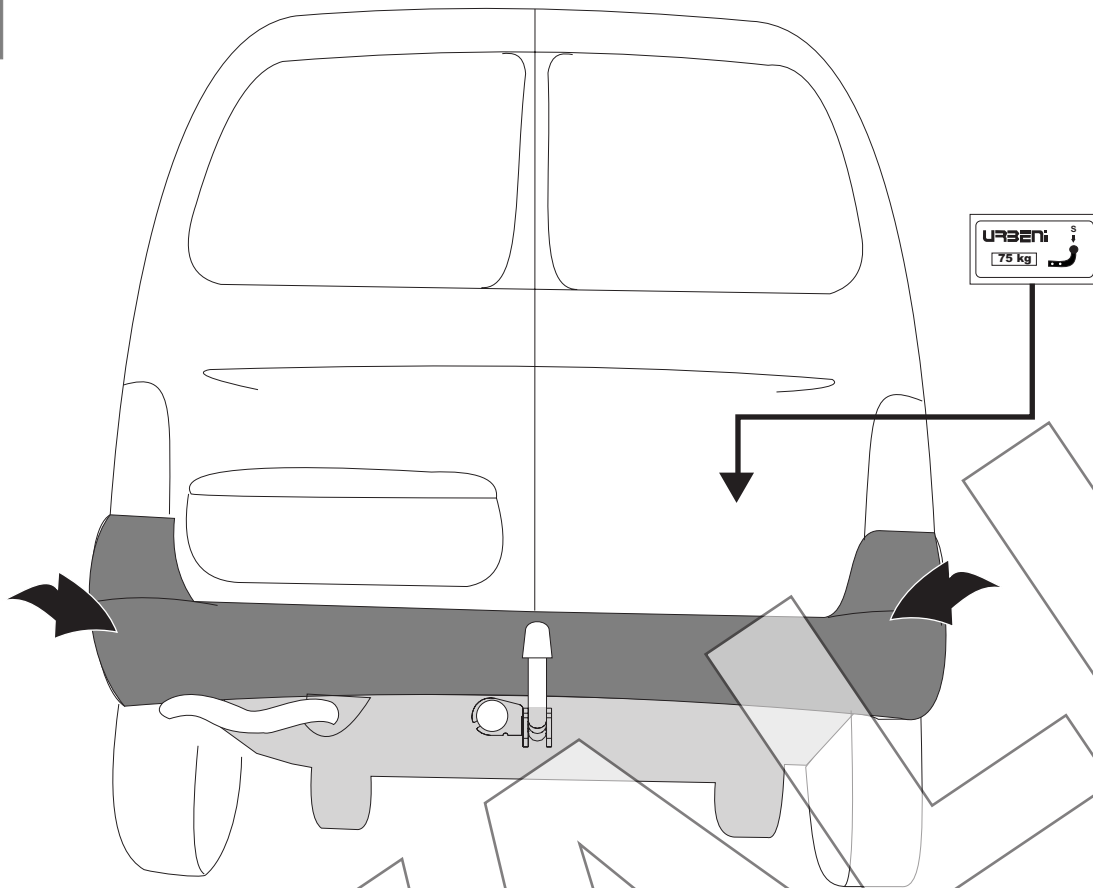

16

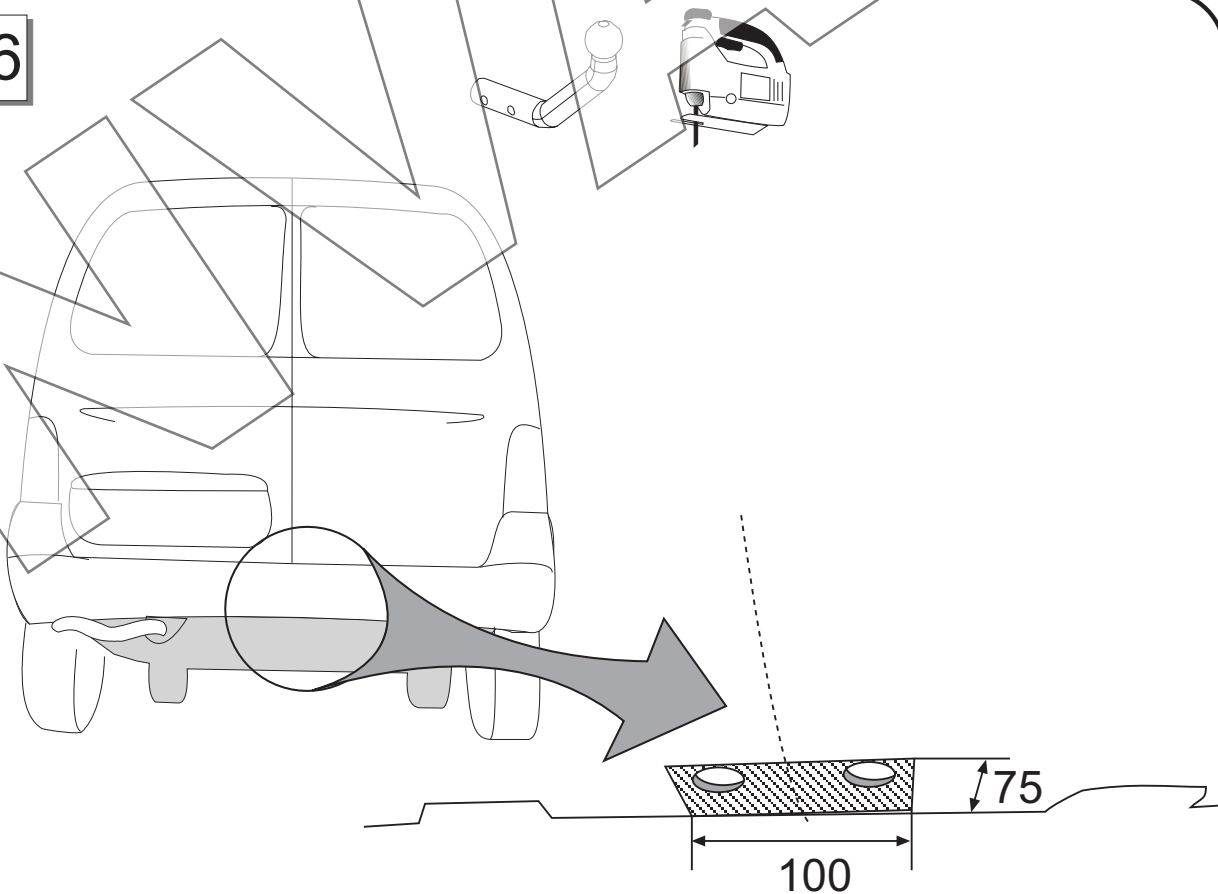

15

E

I

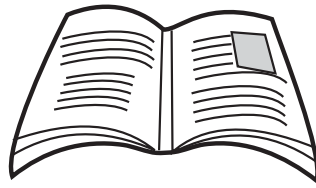

NL

GR

IRL

DK

GB

F

D

CZ

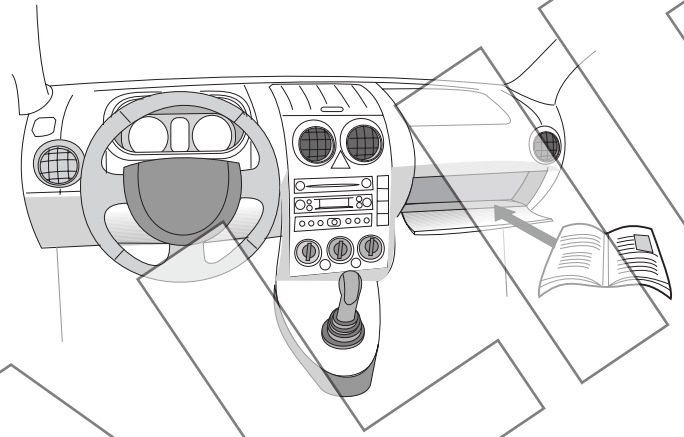
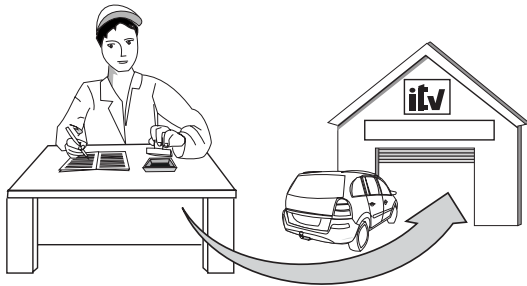

MANOVA

MANVALE

MINISTÈRE DES TRANSPORTS

Luxembourg, le 05 Decembre 2005
 19-21, Boulevard Royal
 L-2910 LUXEMBOURG
 Tél- 478-1 Télécopieur 241817 - Télex 1465 CIVAIR LU

REFERENCE : e13*94/20*94/20*2094*00

ANNEXES : Documentation technique

Certificat de réception CE par type
EC Type-Approval Certificate



Communication concernant¹
 Communication concerning¹

- la réception
the type approval
- l'extension de la réception
the extension of type approval
- le refus de la réception
the refusal of type approval
- le retrait de la réception
the withdrawal of type approval

d'un type d'élément de construction visé par la directive 94/20/CE
 of a type of a component with regard to Directive 94/20/EC

e13*94/20*94/20*2094*00

Numéro de réception² :
 Type-approval number² :

Motif de l'extension :
 Reason of extension :

Not applicable

SECTION I
SECTION I

0.1. **Marque (raison sociale du constructeur) :**
 Make (trade name of manufacturer) :

URBENI

0.2. **Type :**
 Type :

C 033

Description(s) commerciale(s) générale(s) :
 General commercial description(s) :

Undetachable coupling ball

Version(s)/Variante(s) :
 Version(s)/Variant(s) :

Not applicable

0.3. **Moyens d'identification du type, tels que marqués sur l'élément de construction :**
 Means of identification of type if marked on the component :

See point 0.7.

0.3.1. **Emplacement de ce marquage :**
 Location of that marking :

See point 0.7.

URBENi, S.L.

Pol. Centrovía, A-2, Km 303, c/Buenos Aires, nº10
 50196 LA MUELA-ZARAGOZA (ESPAÑA)
 Tel.: +34 976 14 44 01 / +34 902 41 78 50
 Fax.: +34 976 14 44 02

DA COMPILARE PER IL COLLAUDO**DICHIARAZIONE DI CORETTO MONTAGGIO**

La sottoscritta Ditta dichiara di aver montato in maniera corretta ed in conformità alle prescrizioni sia del costruttore del veicolo che del costruttore del dispositivo stesso il seguente dispositivo di attacco meccanico:

Tipo:

Il dispositivo di attacco meccanico sopra descritto è stato installato su autoveicolo tipo:

.....

targa:

.....

Si dichiara inoltre di aver informato l'utente del veicolo sull'USO e MANUTENZIONE del dispositivo stesso.

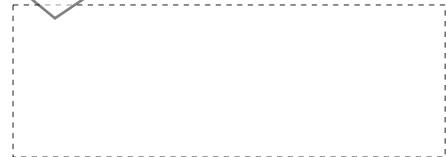
TIMBRO E FIRMA

Dispositivo di traino
codice:

Per autoveicoli:

Tipo:

Clase e tipo di attacco:

Omologazione:

Valor D:

Massa Massima

Rimorchiabile:

Carico Verticale Massimo:

Larghezza max.

Rimorquiabile

per Caravan e T.A.T.S.: Vedere CARTA di
CIRCOLAZIONE VEICOLO
 (motrice) + 70 cm =.....
 arrotondare ai 5 cm superiore

(vedi D.M. 28/05/85)



Certificado del taller

D., expresamente autorizado por la empresa
, domiciliada en, provincia de,
 calle, n.º teléfono,
 dedicada a la actividad de, con n.º de registro industrial y n.º de
 registro especial (1)

CERTIFICA

Que la mencionada empresa ha realizado la/s reforma/s, y asume la responsabilidad
 de la ejecución, sobre el vehículo marca, tipo
, variante denominación comercial
, matrícula y n.º de bastidor
, de acuerdo con:

La normativa vigente en materia de reformas de vehículos.

Las normas del fabricante del vehículo aplicables a la/s reforma/s llevadas a cabo en
 dicho vehículo.

El proyecto técnico de la/s reforma/s, adjunto al expediente.

OBSERVACIONES:

INSTALACIÓN DE DISPOSITIVO PARA REMOLCAR,

MARCA:

Nº HOMOLOGACIÓN: e.....

VALOR D:kN

VALOR S:Kg

M.M.R.:Kg

Se garantiza que los equipos o sistemas modificados cumplen lo previsto en el artículo 6 del Reglamento
 General de vehículos y, en su caso, en el artículo 5 del Real Decreto 1457/1986, de 10 de enero, por el que se
 regula la actividad industrial en talleres de vehículos automóviles, de equipos y sus componentes, modificados
 por 455/2010, de 16 de abril, por el que se modifica el Real Decreto 1457/1986, de 10 de enero, por el que se
 regulan la actividad industrial y la prestación de servicios en los talleres de reparación de vehículos
 automóviles, de sus equipos y componentes.

..... a de de 20.....

Firma y sello

Fdo.:

(1) En el caso de que la reforma sea efectuada por un fabricante se indicará N/A.



URBENI, S.L.

Pol. Centrovía Ctra. N-II km 303
LA MUELA (ZARAGOZA)
P.P.

